

# CX06 Magnetic cooling fan

Manual paper

Thanks for buying this product.  
Please read this paper carefully  
before using the products.  
Please keep the manual paper in safe place.

### Details instruction: (install with spring clip to use)

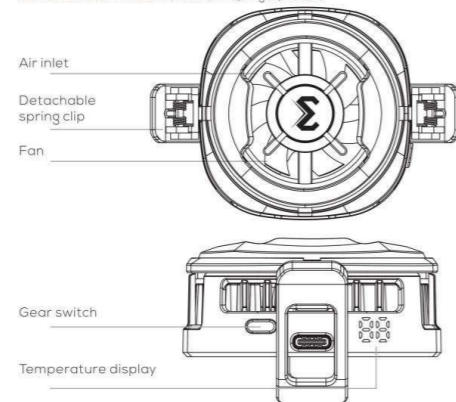

### Gear specification

general type: default gear is the first gear after power on, press it to switch gears, from 1st, 2nd, 3rd to turn off.  
Digital display type: default gear is L3 gear after power on, press it to switch gears, from L1, L2, L3 to turn off.

### Instructions:

(Install and remove spring clip)

Rotate the plastic shell to the left as shown in the figure to open the case and take out the spring clip.

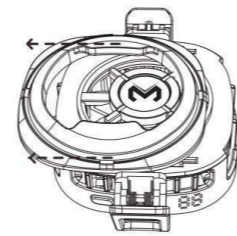

The installation and disassembly methods for the spring clip are the same.

When installing the plastic shell, please first identify the end of both the outer and inner shells with a triangular shape. Then, insert the fastener under the outer shell into the lower slot and push it to the right until it reaches a perfect fit state.

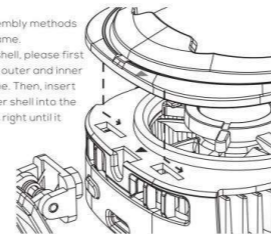

### Instructions:

(Install with spring clip to use)

#### 1. Install the phone cooler :

Press the spring clips at both ends of the cooling back clip, and then put your mobile in, adjust it to try to keep the cooling surface fit the back of your mobile phone.

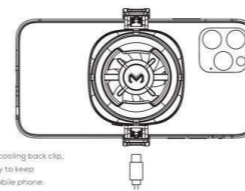

#### 2. Turn on the phone cooler :

Insert the charging cable of the Type-C interface into the input interface (Type-C) at the bottom of the phone cooler. Color ambient lights up, and the fan starts rotating. It means the phone cooler start to work.

(Install with magnetic plate to use)

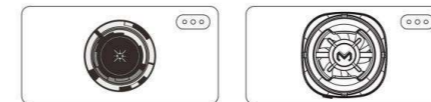

Stick it on the part that need to be heat dissipation on mobile phone, to absorb other phones.

### Specifications (basic type)

Produce name :Magnetic cooler fan  
Model: CX06  
Rated Input: 5V/3A  
Executive Standard: GB 4943.1-2022  
Connect port: Type-C  
Weight: 74.5g  
Product size: 61x61x28mm  
Spring clamp extension: 60.5-95mm  
Compatibility: Compatible for Mobile phones with even backs  
Package including: Magnetic cooler fan X1, Type-c power cable X1, Manual paper X1, Magnetic sheet X1, Spring clip X2

### Safety information:

- Please read all the safety information below carefully before using your device.
- Please disconnect the adapter when you stop using this device.
- Do not insert fingers or other objects into the air inlet to avoid damage.
- When the device is working, please do not block the air inlet and air outlet. In order to avoid the cooler not being able to dissipate heat, the cooling effect will be reduced.
- This device may cause medical equipment to malfunction. Therefore, follow all rules and regulation of hospitals and health care facilities. Do not use your device in Prohibited areas. Some wireless devices may affect the performance of hearing aids and pacemakers. Consult your service provider for more information. Pacemaker Manufacturers advise keeping a minimum distance of 15cm between a mobile device and pacemaker to prevent potential interference. It is recommended to hold the device opposite the pacemaker, and not to carry the device in your front pocket.

### Specifications (digital type)

Produce name :Magnetic cooler fan  
Model: CX06  
Rated Input: 5V/2A-3A  
Executive Standard: GB 4943.1-2022  
Connect port: Type-C  
Weight: 81.4g  
Product size: 61x61x28mm  
Spring clamp extension: 60.5-95mm  
Compatibility: Compatible for Mobile phones with even backs  
Package including: Magnetic cooler fan X1, Type-c power cable X1, Manual paper X1, Magnetic sheet X1, Spring clip X2

- This product must be stored in an environment of -10 C-45 C and humidity <75 C.
- It is strictly forbidden to put it in water, fire, and avoid contact with corrosive materials.
- It is strictly forbidden to disassemble, squeeze, strike, knock, or short-circuit. It is strictly forbidden for children under 3 years to avoid unnecessary injury.

### Declaration of conformity :

Hereby [Shenzhen MEMO digital co., Ltd.] declares that this equipment is in compliance with Electromagnetic Compatibility Directive 2014/30/EU. The full text of the EU declaration of conformity is available at <http://www.meo-digital.com>



Manufacturer: Shenzhen MEMO digital co., Ltd.  
Address: No. 2 Jipeng Road, Jinfenghuang Industrial Zone, Fenggang Town, Dongguan City, Guangdong Province, China  
Website: <http://www.meo-digital.com>

Correctly disposed of this product. This icon indicates that this product should not be Disposed with other household wastes throughout the EU. To prevent the environment or human health from being damaged due to uncontrolled waste disposal, recycle. Responsible to promote the sustainable reuse of material resources. To safely recycle Your device, use return and collection systems or contact the retailer from whom you Purchase the device.

### More Information:

For Warranty Information, please visit: <http://www.meo-digital.com>

# CX06 ventilador de refrigeración magnético

papel manual

Gracias por comprar este producto  
Lea atentamente este documento antes  
de utilizar los productos.  
Guarde el papel del manual en un lugar seguro.

Detalles de la instrucción: (Instalar con clip de resorte para usar)

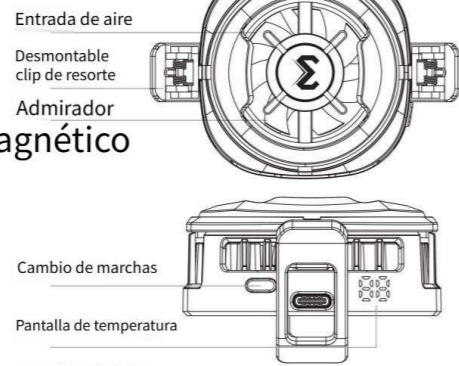

Especificación del engranaje

El tipo de engranaje general predeterminado es el primer engranaje después del encendido.  
Presiónelo para cambiar de marcha de 1.<sup>o</sup>, 2.<sup>o</sup> y 3.<sup>o</sup> para apagar.  
Tipo de pantalla digital: la marcha predeterminada es la marcha LI después del encendido, presione para cambiar de marcha de L1, L2, L3 para apagar.

Instrucciones:  
(Instale y retire el clip de resorte)

Gire la carcasa de plástico hacia la izquierda como se muestra en la imagen, figura para abrir la caja y sacar el clip de resorte

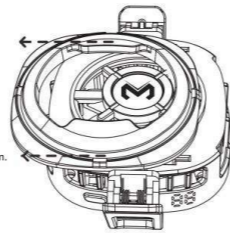

Los métodos de instalación y desmontaje del clip de resorte son los mismos.  
Al instalar la carcasa de plástico, primero identifique el extremo de las carcasas exterior e interior con forma triangular. Luego, inserte el sujetador debajo de la carcasa exterior en la ranura inferior y empujelo hacia la derecha hasta que alcance un estado de ajuste perfecto.

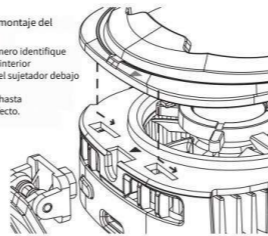

Instrucciones:  
(Instale con clip de resorte para usar)

1. Instale el refrigerador del teléfono:  
Presione los clips de resorte en ambos extremos de los papeles de vuelta y luego coloca tu móvil, ajústalo para intentar mantener la sujeción de los papeles de vuelta.  
2. Enciende el enfriador del teléfono  
Inserte el cable de carga de la interfaz Tipo-C en la interfaz de entrada (Tipo-C) en la parte inferior del enfriador del teléfono, y el ventilador comienza a girar. Col significa que el enfriador del teléfono comienza a funcionar.

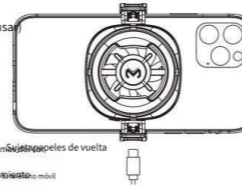

(Instalar con placa magnética para usar)

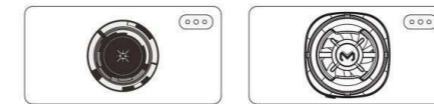

Papel a la par t que necesitan disipación de calor en Teléfono noble, para absorber otros teléfonos n

Especificaciones (tipo básico)

Nombre del producto: Ventilador magnético de refrigeración Modelo: CX06  
Entrada nominal: 5V/3A  
Estándar ejecutivo: GB 4943.1-2022  
Conector de puerto: Tipo-C  
Peso: 74.5g

Tamaño del producto: 61x61x28mm

Abrazadera de resorte de extensión: 60.5-95mm

Compatibilidad: Compatible con dispositivos móviles

teléfonos con espaldas pares

Paquete incluyendo: Ventilador magnético X1,

Cable de alimentación tipo C X1, Manual de papel X1, Hoja magnética X1, Clip

de resorte X2 Información de seguridad:

\*Lea atentamente toda la información de seguridad a continuación antes de usar su dispositivo. Desconecte el adaptador cuando deje de usar este dispositivo.

•No inserte los dedos u otros objetos en la entrada de aire para evitar daños cuando el dispositivo esté funcionando. Por favor, no bloquee la entrada ni la salida de aire.

•Para evitar que el refrigerador no pueda disipar el calor, el efecto de enfriamiento será

•Este dispositivo puede causar que el equipo médico funcione mal. Por lo tanto, siga todas las reglas y regulaciones de los hospitales y centros de atención médica. No use su dispositivo en áreas prohibidas. Algunos dispositivos inalámbricos pueden afectar el rendimiento de los audífonos y marcapasos.

•Consulte a su proveedor de servicios para obtener más información. Los fabricantes de marcapasos aconsejan

Mantener una distancia mínima de 15 cm entre un dispositivo móvil y un marcapasos para evitar posibles interferencias. Se recomienda sujetar el dispositivo en el lado opuesto al marcapasos.

•No llevar el dispositivo en el bolsillo delantero.

Especificaciones (tipo digital)

Nombre del producto: ventilador refrigerador magnético Modelo: CX06

Entrada nominal: 5V/2A-3A

Estándar ejecutivo: GB 4943.1-2022

Conector de puerto: Tipo-C

Peso: 81.4g

Tamaño del producto: 61x61x28mm

Abrazadera de resorte de extensión: 60.5-95mm

Compatibilidad: Compatible con dispositivos móviles

teléfonos con espaldas pares

El paquete incluye: Ventilador magnético X1,

Cable de alimentación tipo C X1, Manual de papel X1, Lámina magnética X1, Clip de resorte X2

Este producto debe ser almacenado en un temperatura de -10 C -45 C y humedad 75 C  
\* Está estrictamente prohibido ponerlo en agua, fuego y evitar el contacto con materiales corrosivos.  
Está estrictamente prohibido desarmar, apretar, golpear, golpear o cortocircuitar  
Esta estrictamente prohibido para niños menores de 3 años para evitar lesiones innecesarias

Declaración de conformidad :

Por la presente, [Shenzhen MEMO digital co.,Ltd.] declara que este equipo cumple con la directiva de compatibilidad de la CE 2014/30/UE.  
El texto completo de la declaración UE de conformidad está disponible en <http://www.meo-digital.com>

CE

Fabricante: Shenzhen MEMO digital co.,Ltd Dirección: No.2 Jimpeng Roa Zona Industrial Jinfenghuang, Ciudad de Fenggang, Ciudad de Dongguan, Provincia de Guangdong, China. Sitio web: <http://www.meo-digital.com>

Eliminado correctamente este producto. Este icono indica que este producto no se debe desechar con otros residuos domésticos en toda la UE. Para evitar el daño al medio ambiente, información responsable de este producto para promover la reutilización sostenible de los recursos materiales. Para reciclar su dispositivo de forma segura, utilice sistemas de devolución y recogida o póngase en contacto con minorista donde compra el dispositivo

Más información:

Para obtener información sobre la garantía, visite: <http://www.meo-digital.com>

# CX06 Magnetischer Lüfter

Manuelles Papier

Vielen Dank, dass Sie dieses Produkt gekauft haben  
Bitte lesen Sie dieses Dokument sorgfältig  
durch, bevor Sie die Produkte verwenden.  
Bitte bewahren Sie das Handbuchpapier an einem sicheren Ort auf

Details instruction: (Mit Federclip zur Verwendung installieren)

Lufteinlass  
Abnehmbar  
Federbügel  
Fan

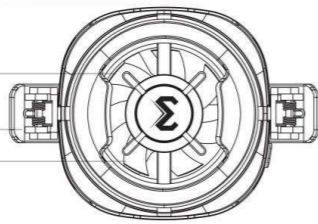

Gangschalter  
Temperaturanzeige

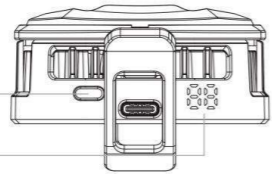

Getriebespezifikation

Der allgemeine Standardgang ist der erste Gang nach dem Einschalten. Drücken Sie ihn, um die Gänge vom 1., 2. und 3. Gang zum Ausschalten zu wechseln.  
Digitale Anzeigetypen: Der Standardgang ist nach dem Einschalten der LI-Gang. Drücken Sie ihn, um die Gänge von L1, L2, L3 in den Aus-Zustand zu schalten.

Anweisungen:  
(Federklammer einbauen und entfernen)

Drehen Sie die Kunststoffschale nach links, wie in der Abbildung gezeigt  
Abbildung zum Öffnen des Gehäuses und Herausnehmen der Federklammer

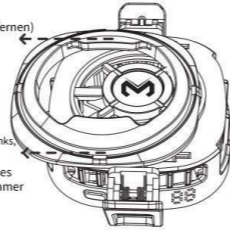

Die Montage- und Demontagemethoden für die Federklammer sind identisch.  
Beim Anbringen der Kunststoffschale: Bitte identifizieren Sie das Ende der äußeren und inneren Schale mit einer dreieckigen Form. Führen Sie dann den Verschluss unter der äußeren Schale in den unteren Schlitz ein und schieben Sie ihn nach rechts, bis er perfekt sitzt.

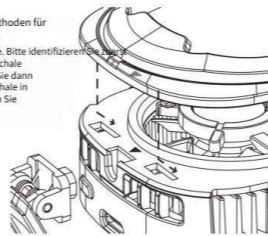

Anweisungen:  
(Zur Verwendung mit Federklammer installieren)

1. Installieren Sie den Telefonkühler:  
Drücken Sie die Federklammern an beiden Enden der Lüfter in die Lüfteröffnung ein, stellen Sie es so ein, dass die Kühlfläche des Mobiltelefons mit der Lüfteröffnung übereinstimmt.  
2. Schalten Sie den Telefonkühler ein.  
Stecken Sie das Ladekabel der Typ-C-Schnittstelle in die Eingangsbuchse (Typ-C) an der Unterseite des Geräts ein. Der Lüfter beginnt sich zu drehen, bedeutet, dass der Telefonkühler zu arbeiten beginnt.

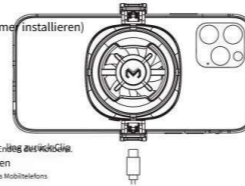

(Zur Verwendung mit Magnetplatte installieren)

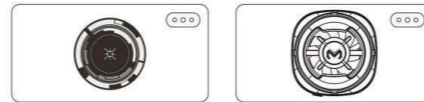

•Bleiben Sie auf Augenweite, um Wärmeabfuhr zu gewährleisten  
•Noble-Telefon, um andere Telefone zu absorbieren

Spezifikationen (Basistyp)

Produktname: Magnetischer Kühlerlüfter  
Modell: CX06  
Eingangleistung: 5V/3A  
Exekutivstandard: GB 4943.1-2022  
Anschluss: Typ-C  
Gewicht: 74,5 g  
Produktgröße: 61x61x28mm  
Federklammerverlängerung: 60.5-95mm  
Kompatibilität: Kompatibel mit Mobilgeräten  
Telefone mit geraden Rückseiten  
Paket inklusive: Magnetischer Kühlerlüfter X1,  
Typ-C-Stromkabel X1, Bedienungsanleitung X1, Federclip X2  
Sicherheitshinweise:

Spezifikationen (digitaler Typ)

Produktname: Magnetischer Kühlerlüfter  
Modell: CX06  
Eingangleistung: 5V/2A-3A  
Exekutivstandard: GB 4943.1-2022  
Anschluss: Typ-C  
Gewicht: 81,4 g  
Produktgröße: 61x61x28mm  
Federklammerverlängerung: 60.5-95mm  
Kompatibilität: Kompatibel mit Mobilgeräten  
Telefone mit geraden Rückseiten  
Paketinhalt: Magnetischer Kühlerlüfter X1,  
Type-C-Stromkabel X1, Bedienungsanleitung X1,  
Magnetfolie X1, Federklemme X2

•Bitte lesen Sie alle folgenden Sicherheitsinformationen sorgfältig durch, bevor Sie Ihr Gerät verwenden.  
•Bitte trennen Sie den Adapter, wenn Sie das Gerät nicht mehr verwenden  
•Stecken Sie keine Finger oder andere Gegenstände in den Lufteinlass, um Schäden zu vermeiden. Wenn das Gerät in Betrieb ist, blockieren Sie bitte nicht den Lufteinlass und den Luftauslass.  
•Um zu verhindern, dass der Kühler die Wärme nicht abführen kann, wird die Kühlwirkung verringert  
•reduziert  
•Dieses Gerät kann zu Fehlfunktionen medizinischer Geräte führen. Befolgen Sie daher alle Regeln und Vorschriften von Krankenhäusern und Gesundheitseinrichtungen. Verwenden Sie Ihr Gerät nicht in verbotenen Bereichen. Einige drahtlose Geräte können die Leistung von Hörhilfen und Herzschrittmachern beeinträchtigen.

Wenden Sie sich an Ihren Dienstleister, um weitere Informationen zu erhalten. Die Hersteller von Herzschrittmachern isten  
Halten Sie einen Mindestabstand von 15 cm zwischen einem Mobilgerät und einem Herzschrittmacher ein, um potenzielle Störungen zu vermeiden. Es wird empfohlen, das Gerät gegenüber dem Herzschrittmacher zu halten, und das Gerät nicht in der Vordertasche zu tragen.

Dieses Produkt muss sein gespeichert in einer Temperatur von 0°C bis -45 C und Luftfeuchtigkeit von 75 C  
\* Es ist strengstens verboten, es in Wasser oder Feuer zu legen und den Kontakt mit korrosiven Materialien zu vermeiden.  
Es ist strengstens verboten, zusammenzubauen, quetschen, schlagen, klopfen oder kurzschließen  
Es ist strengstens verboten, Kinder unter 3 Jahren, um unnötige Verletzungen zu vermeiden

Konformitätserklärung:

Hiermit erklärt (Shenzhen MEMO digital co.,Ltd.), dass dieses Gerät den Anforderungen der Elektromagnetischen Kompatibilität (EMC) 2014/30/EU.  
Der vollständige Text der EU-Konformitätserklärung ist unter <http://www.meo-digital.com> verfügbar

CE

Hersteller: Shenzhen MEMO digital co.,Ltd  
Adresse: Nr. 2 Jinpeng Road  
Jinfenghuang Industriegebiet, Fenggang Stadt, Dongguan Stadt, Guangdong Provinz, China  
Webseite: <http://www.meo-digital.com>

Dieses Produkt wurde ordnungsgemäß entsorgt. Dieses Symbol zeigt an, dass dieses Produkt sollte nicht mit anderem Hausmüll in der gesamten EU entsorgt werden. Bitte trennen Sie es von anderen Abfällen ab und entsorgen Sie es getrennt. Verantwortlich für die nachhaltige Wiederverwendung von Materialressourcen fördern. Um Ihr Gerät sicher zu recyceln, verwenden Sie Rückgabe- und Sammelsysteme oder wenden Sie sich an den Händler, bei dem Sie das Gerät kaufen

Mehr Informationen:

Für Garantieinformationen besuchen Sie bitte: <http://www.meo-digital.com>

# CX06

## Ventilateur de refroidissement magnétique

Papier manuel

Merci d'avoir acheté ce produit  
 Veuillez lire attentivement ce document  
 avant d'utiliser les produits.  
 Veuillez conserver le manuel papier dans un endroit sûr

Instructions détaillées : (Installer avec un clip à ressort pour utiliser)

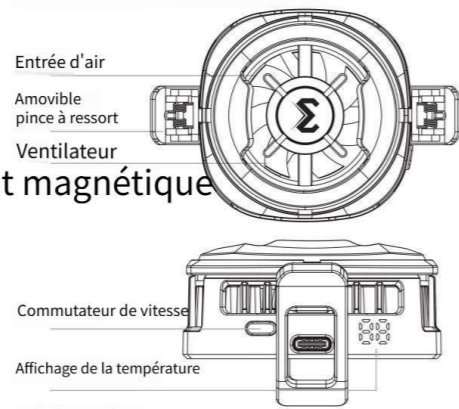

Spécification des engrenages

Le type général d'engrenage par défaut est la première vitesse après la mise sous tension. Appuyez dessus pour passer les vitesses de 1ère, 2ème, 3ème à l'arrêt.  
 Type d'affichage numérique : l'engrenage par défaut est l'engrenage L1 après la mise sous tension. Appuyez dessus pour passer des vitesses de L1, L2, L3 à l'arrêt.

Instructions:  
 (Installez et retirez le clip à ressort)

Faites pivoter la coque en plastique vers la gauche comme indiqué sur la figure pour ouvrir le boîtier et retirer le clip à ressort

Les méthodes d'installation et de démontage du clip à ressort sont les mêmes. Lors de l'installation de la coque en plastique, veuillez d'abord identifier l'extrémité des coques extérieure et intérieure avec une forme triangulaire. Ensuite, insérez la fixation sous la coque extérieure dans la fente inférieure et poussez-la vers la droite jusqu'à ce qu'elle soit parfaitement ajustée.

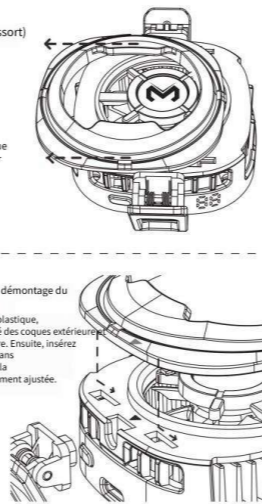

Instructions:  
 (Installer avec un clip à ressort à utiliser)

1. Installez le refroidisseur de téléphone : Appuyez sur les clips à ressort aux deux extrémités de la base et ensuite, mettez votre mobile dedans, ajustez-le pour essayer de maintenir la surface de refroidissement.  
 2. Allumez le refroidisseur de téléphone : Insérez le câble de charge de l'interface Type-C dans l'interface d'entrée (Type-C) au bas du refroidisseur de téléphone. Dès l'allumage, et le ventilateur commence à tourner, signifie que le refroidisseur de téléphone commence à fonctionner.

(Installer avec une plaque magnétique à utiliser)

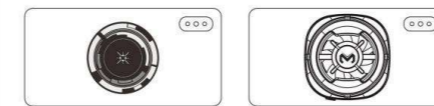

Mettez-la à l'écart qui doivent être dissipés par la chaleur de votre téléphone, pour absorber les autres téléphones.

Spécifications (type de base)

Nom du produit : Ventilateur de refroidissement magnétique  
 Modèle : CX06  
 Entrée nominale : 5V/3A  
 Norme exécutive : GB 4943.1-2022  
 Connecteur : Type-C  
 Poids : 74,5 g  
 Taille du produit : 61x61x28 mm  
 Extension de pince à ressort : 60.5-95mm  
 Compatibilité : Compatible pour mobile  
 Téléphones avec des dos pairs  
 Ensemble comprenant : Ventilateur de refroidissement magnétique X1, Câble d'alimentation Type-C X1, Manuel papier X1, Feuille magnétique X1, Clip à ressort X2 Informations de sécurité :

\*Veuillez lire attentivement toutes les informations de sécurité ci-dessous avant d'utiliser votre appareil. Veuillez débrancher l'adaptateur lorsque vous arrêtez d'utiliser cet appareil. Ne pas insérer les doigts ou d'autres objets dans l'entrée d'air pour éviter les dommages lorsque l'appareil est en marche. Veuillez ne pas bloquer l'entrée d'air et la sortie d'air.

Afin d'éviter que le refroidisseur ne puisse dissiper la chaleur, l'effet de refroidissement sera réduit.

Cet appareil peut provoquer un dysfonctionnement des équipements médicaux. Par conséquent, respectez toutes les règles et les recommandations des hôpitaux et des établissements de soins de santé. N'utilisez pas votre appareil dans les zones interdites. Certains appareils sans fil peuvent affecter les performances des aides auditives et des stimulateurs cardiaques.

Consultez votre fournisseur de services pour plus d'informations. Les fabricants de stimulateurs cardiaques conseillent de maintenir une distance minimale de 15 cm entre un appareil mobile et le Peacemaker pour éviter toute interférence potentielle. Il est recommandé de tenir l'appareil à l'opposé du Peacemaker et de ne pas transporter l'appareil dans votre poche avant.

Spécifications (type numérique)

Nom du produit : ventilateur de refroidissement magnétique  
 Modèle : CX06  
 Entrée nominale : 5V/2A-3A  
 Norme exécutive : GB 4943.1-2022  
 Connecteur : Type-C  
 Poids : 81,4 g  
 Taille du produit : 61x61x28 mm  
 Extension de pince à ressort : 60.5-95mm  
 Compatibilité : Compatible pour mobile  
 Téléphones avec des dos pairs  
 Ensemble comprenant : Ventilateur de refroidissement magnétique X1, Câble d'alimentation Type-C X1, Manuel papier X1, Feuille magnétique X1, Clip à ressort X2

Ce produit doit être stocké dans un environnement de -10 °C à 45 °C et humidité de 75%. Il est strictement interdit de le mettre dans l'eau, le feu et d'éviter tout contact avec des matériaux corrosifs. Il est strictement interdit de débrancher, presser, frapper, cogner ou court-circuiter. C'est strictement interdit pour les enfants de 3 ans pour éviter les blessures inutiles.

Déclaration de conformité :

Par la présente, [Shenzhen MEMO digital co., Ltd.] déclare que cet équipement est conforme à la directive électromagnétique 2014/30/UE. Le texte complet de la déclaration UE de conformité est disponible sur <http://www.meo-digital.com>



Fabricant : Shenzhen MEMO digital co., Ltd Adresse : No.2 Jinpeng Roa Zone industrielle de Jinfenghuang, ville de Fenggang, ville de Dongguan, province du Guangdong, Chine Site internet : <http://www.meo-digital.com>

Ce produit a été éliminé correctement. Cette icône indique que ce produit ne doit pas être jeté avec les autres déchets ménagers dans toute zone d'élimination des déchets. Agir de manière responsable pour promouvoir la réutilisation durable des ressources matérielles. Pour recycler votre appareil en toute sécurité, utilisez les systèmes de retour et de collecte ou contactez le revendeur auprès duquel vous achetez l'appareil.

Plus d'information:

Pour les informations de garantie, veuillez visiter : <http://www.meo-digital.com>

# CX06 磁気冷却ファン

マニュアル用紙

この製品をご購入いただきありがとうございます  
製品をご使用になる前に本書をよくお読みください。  
説明書は大切に保管してください

詳細な手順：(使用する場合はスプリングクリップで取り付けてください)

空気吸入口  
取り外し可能  
スプリングクリップ  
ファン

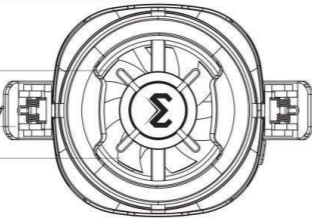

ギヤスイッチ

温度表示

ギヤ仕様

一般的なタイプデフォルトギアは、電源投入後の最初のギアです。1速、2速、3速からオフに切り替えるには、これを持ち上げ、デジタルディスプレイタイプ：デフォルトギアは電源投入後L1ギアです。L1、L2、L3からオフに切り替えるには、これを持ち上げます。

説明書：  
(スプリングクリップの取り付け、取り外し)

図に示すように、プラスチック  
シエルを左に回転させます。  
ケースを開けてスプリングクリップを取り出します。

スプリングクリップの取り付け方法と取り外し方法は同じです。

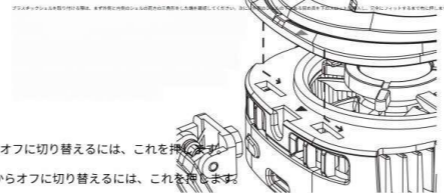

説明書：  
(スプリングクリップで取り付けます)

1. 携帯電話クーラーを取り付けます。  
コードの両端にあるスプリングクリップを押し込み、バッククリップ  
そして、あなたの携帯電話を入れて、冷却室を維持するように調整します。  
携帯電話の充電に役立ちます。
2. スマホクーラーの電源を入れます  
Type C インターフェースの充電ケーブルを、電話クーラーの下部にある入インターフェース  
(Type C) またはUSBポートが対応します。そしてファンが回転し始めます。  
に入ります。つまり、電話クーラーが動作を開始します。

(マグネットプレートを取り付けて使用します)

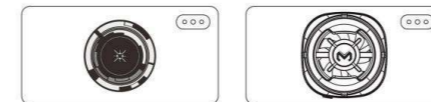

バーに接続する nで放熱する必要はない 携帯の充電、他の電器を冷却する

仕様 (基本型)

製品名: マグネティッククーラーファン  
モデル: CX06  
定格入力: 5V/3A  
エグゼクティブスタンダード: GB 4943.1-2022  
Type-Cポートを接続します  
重量: 74.5g  
製品サイズ: 61x61x28mm  
スプリングランプ延長: 60.5-95mm  
互換性: モバイル対応  
背面がフラットなスマホ  
パッケージ内容: マグネティッククーラーファンX1  
Type-C電源ケーブル  
X1、マニュアルペーパーX1、マグネットシート  
X1、スプリングクリップX2

デバイスを使用する前に、以下の安全事項をすべてよくお読みください。このデバイスの使用をやる場合は、アダプターを取り外してください。

電源を断るため、機器の動作中は、他やその他の物体を吸気口に挿入しないでください。吸気口と排気口を塞がないでください。

クーラーが熱を放てないのを避けるために、冷却効果は低くなります。

削減

詳細については、サービスプロバイダーにお問い合わせください。ペーパーの製造元は、

電圧の異なる国々を渡るとき、モバイル充電ケーブルと充電ケーブルの両方を接続してください。充電ケーブルと充電ケーブルの両方を接続してください。

デバイスをフロントポケットに入れて持ち運ばないようにしてください。

仕様 (デジタルタイプ)

製品名: 磁気クーラーファン  
モデル: CX06  
定格入力: 5V/2A-3A  
エグゼクティブスタンダード: GB 4943.1-2022  
Type-Cポートを接続します  
重量: 81.4g  
製品サイズ: 61x61x28mm  
スプリングランプ延長: 60.5-95mm  
互換性: モバイル対応  
背面がフラットなスマホ  
パッケージ内容: マグネット式クーラーファンX1  
[Type-C電源ケーブル] X1  
[マニュアル] X1  
[マグネットシート] X1  
[スプリングクリップ] X2

この製品は 環境に保存 -10°C~45°Cの温度と75°Cの湿度  
水や火の中に入れて、腐食性物質に接触させたりすることは固く禁じられています。  
disすることは固く禁じられていない。破る、打つ、ノックする、またはショートさせる  
固く禁じられています子供向けの不要な怪我を避けるため、3歳未満のお子様はご遠慮ください。

適合宣言:

ここに、[Shenzhen MEMO digital co.,Ltd.]は、この機器が電磁互換性指令(EMC)に適合することを宣言します。2014/30/EU EU 適合宣言の全文は <http://www.meo-digital.com> で入手できます。

製造者: Shenzhen MEMO digital co.,Ltd  
住所: 深圳市宝安区西乡街道金屋山工业区  
ウェブサイト: <http://www.meo-digital.com>

この製品はよく消費されました。このアイコンは、この製品が EU全域で他の家庭ごみと一緒に処分してはけません。環境汚染を防ぐために 人間または人間の健康が損なわれるのを防ぐため

資源のない(循環型)製品は、リサイクル。 材質資源の持続可能な再利用を責任を持って促進するため。お使いの機器を安全にリサイクルするために、回収システムをご利用になるか、

デバイスを購入した小売店

詳しくは:

保証情報については、<http://www.meo-digital.com> をご覧ください。

CE

# CX06 Ventola di raffreddamento magnetica

Carta manuale

Grazie per aver acquistato questo prodotto  
Si prega di leggere attentamente questo documento prima di utilizzare i prodotti.  
Si prega di conservare il manuale cartaceo in un luogo sicuro

Istruzioni dettagliate: (Installare con la clip a molla in dotazione)

Presa d'aria  
Staccabile clip a molla  
Fan

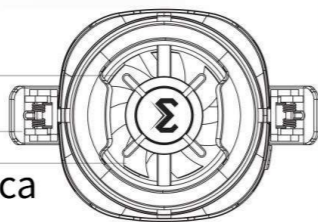

Interruttore del cambio

Visualizzazione della temperatura

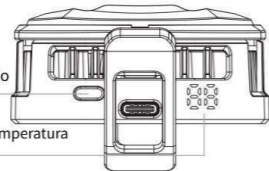

Specifiche dell'ingranaggio

La marcia predefinita di tipo generale è la prima marcia dopo l'accensione. Premerla per cambiare marcia dalla 1a, 2a, 3a per spegnere. Tipo di display digitale: la marcia predefinita dopo l'accensione è la marcia L1. Premerlo per cambiare marcia da L1, L2, L3 a spegnere.

Istruzioni:  
(Installare e rimuovere la clip a molla)

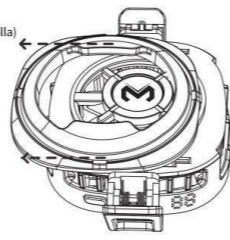

Ruotare il guscio di plastica verso sinistra come mostrato in figura per aprire la custodia ed estrarre la clip a molla

I metodi di montaggio e smontaggio della clip a molla sono gli stessi. Durante l'installazione del guscio di plastica, identificare le estremità di entrambi i gusci esterno e interno con una forma triangolare. Quindi, inserire il dispositivo di fissaggio sotto il guscio esterno nello slot inferiore e spingerlo verso destra fino a raggiungere un perfetto stato di adattamento.

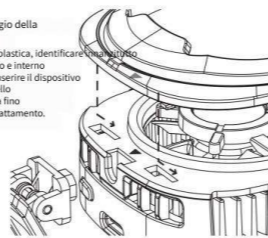

Istruzioni:  
(Installare con clip a molla da utilizzare)

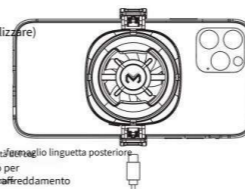

1. Installare il dispositivo di raffreddamento del telefono.

Prendi la clip a molla su entrambi le estremità della linguetta posteriore e poi inserisci il tuo cellulare, regolalo per cercare di mantenere la superficie di raffreddamento

2. Attiva il dispositivo di raffreddamento del telefono

Inserire il cavo di ricarica dell'interfaccia Type-C nell'interfaccia di ingresso (Type-C) nella parte inferiore del refrigeratore del telefono. La ventola inizia a ruotare; significa che il refrigeratore del telefono inizia a funzionare

(Installare con piastra magnetica da utilizzare)

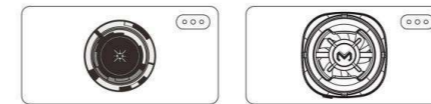

Ataccato alla parte che devono essere dissipati dal calore del telefono mobile, per assorbire altri telefoni

Specifiche (tipo base)

Nome prodotto: Ventola di raffreddamento magnetica Modello: CX06  
Tensione di ingresso nominale: 5 V / 3 A  
Norma esecutiva: GB 4943.1-2022  
Collegare la porta :Type-C  
Peso: 74,5 g

Dimensioni del prodotto: 61x61x28 mm  
Prolunga per morsetto a molla: 60.5-95 mm  
Compatibilità: compatibile con dispositivi mobili

telefoni con il retro piatto

Contenuto della confezione: Ventola di raffreddamento magnetica X1, Cavo di alimentazione Type-C X1, Manuale cartaceo X1, Foglio magnetico X1, Clip a molla X2

\*Si prega di leggere attentamente tutte le informazioni di sicurezza riportate di seguito prima di utilizzare il dispositivo. Scollegare l'adattatore quando si smette di utilizzare il dispositivo. Non inserire dita o altri oggetti nella presa d'aria per evitare danni. Quando il dispositivo è in funzione, non ostruire la presa d'aria e la griglia di uscita.

Per evitare che il dispositivo di raffreddamento non sia in grado di dissipare il calore, l'effetto di raffreddamento sarà ridotto

\*Questo dispositivo potrebbe causare malfunzionamenti alle apparecchiature mediche. Pertanto, seguire tutte le regole e i regolamenti degli ospedali e delle strutture sanitarie. Non utilizzare il dispositivo in aree vietate. Alcuni dispositivi wireless possono influire sulle prestazioni di apparecchi acustici e pacemaker.

Per ulteriori informazioni, contattare il proprio fornitore di servizi. I produttori di pacemaker consigliano

Mantenere una distanza minima di 15 cm tra un dispositivo mobile e il pacemaker per prevenire potenziali interferenze. Si consiglia di tenere il dispositivo sul lato opposto rispetto al pacemaker e non portare il dispositivo nella tasca anteriore.

Specifiche (tipo digitale)

Nome del prodotto: ventola di raffreddamento magnetica Modello: CX06  
Tensione di ingresso nominale: 5 V / 2 A - 3 A  
Norma esecutiva: GB 4943.1-2022  
Collegare la porta :Type-C  
Peso: 81,4 g

Dimensioni del prodotto: 61x61x28 mm  
Prolunga per morsetto a molla: 60.5-95 mm  
Compatibilità: compatibile con dispositivi mobili

telefoni con il retro piatto

Contenuto della confezione: Ventola di raffreddamento magnetica X1, Cavo di alimentazione Type-C X1, Manuale cartaceo X1, Foglio magnetico X1, Clip a molla X2

Questo prodotto deve essere memorizzato in un ambiente -10 C -45 C e umidità 75 C  
È severamente vietato metterlo in acqua, nel fuoco ed evitare il contatto con materiali corrosivi  
È severamente vietato disassemblare, spremere, colpire, bussare o cortocircuitare  
È severamente vietato per bambini sotto i 3 anni per evitare lesioni inutili

Dichiarazione di conformità :

Con la presente, [Shenzhen MEMO digital co., Ltd.] dichiara che questa apparecchiatura è conforme alla direttiva CE 2014/30/UE  
Il testo completo della dichiarazione di conformità UE è disponibile all'indirizzo <http://www.meo-digital.com>

Produttore: Shenzhen MEMO digital co.ltd  
Indirizzo: No.2 Jingpeng Roaa  
Zona industriale di Jinfenghuang, città di Fenggang,  
città di Dongguan, Provincia del Guangdong, Cina  
Sito web: <http://www.meo-digital.com>

Questo prodotto è stato smaltito correttamente. Questa icona indica che questo prodotto deve essere smaltito con altri rifiuti domestici in tutta l'UE. Per evitare che i rifiuti elettronici entrino in contatto con l'ambiente, ridurre il consumo di risorse materiali. Per riciclare il tuo dispositivo in sicurezza, utilizza i sistemi di restituzione e raccolta oppure contatta il rivenditore da cui acquisti il dispositivo

Maggiori informazioni:

Per informazioni sulla garanzia, visitare: <http://www.meo-digital.com>

CE